

NEW KINDER DUAL FLUSH

COD. JS0011171301BO

Medidas:
61.7 x 35.8 x 64.8 cm



Medidas cómodas, funcionales,
ergónomicas, ideales para el uso
de niños.

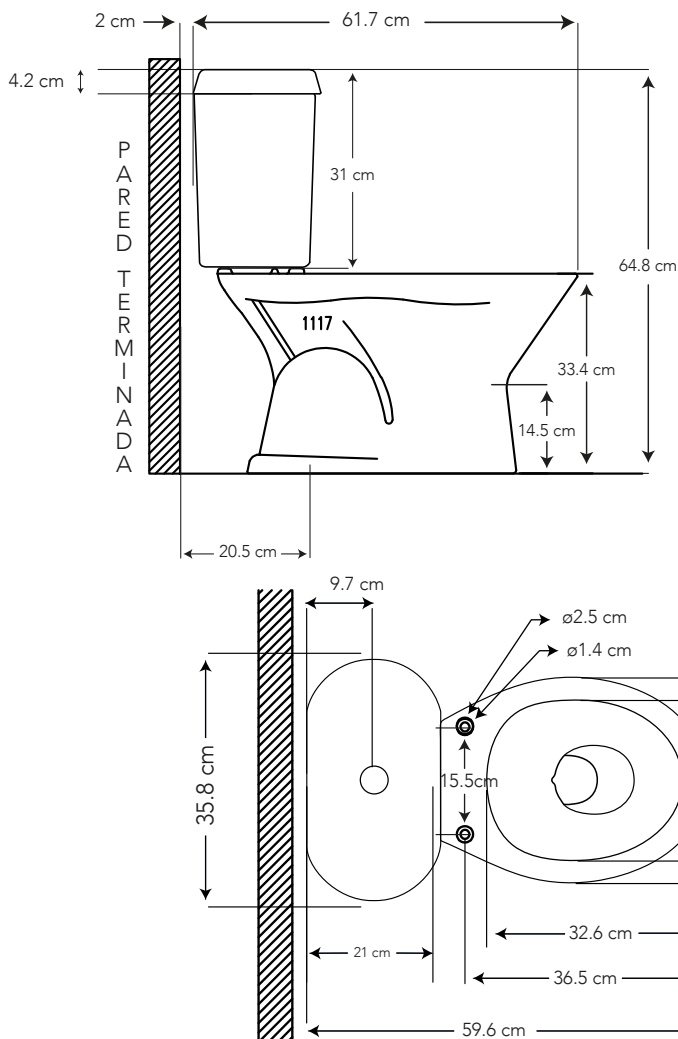

COLOR

Blanco

130

CARACTERÍSTICAS

Material: Cerámica sanitaria

Tipo: Dos piezas para niños

Anillo: Redondo

Consumo de Agua:

Sistema de doble descarga,
consume 6 litros para sólidos y
4.1 litros para líquidos

Presión de agua recomendada:











20 psi (140 kPa) a 80 psi (550 kPa)

Instalación:

Al piso desde la pared hasta el
desagüe 21 cm



ESPECIFICACIONES

	• Consumo de agua:	4.1 y 6 litros
	• Peso de la taza:	12 kg
	• Peso del tanque con tapa:	7.96 kg
	• Espesor mínimo de cerámica:	0.6 cm
	• Tolerancia dimensional:	± 5% < 20 cm ± 3% > 20 cm
	• Nivel mínimo de agua en en tanque:	17.3 cm
	• Instalación:	21 cm
	• Altura sello:	5.5 cm
	• Diámetro-Trampa:	5.0 cm
	• Superficie de agua:	16 cm x 14 cm

BENEFICIOS

- Brillo inalterable y duración de por vida con alta estética y asepsia.
- Ideal para jardines de infantes, guarderías, escuelas, etc. Es muy importante la sensación de asepsia e higiene en el ambiente.
- Tecnología Estándar que ahorra el 40% de agua frente a los sanitarios tradicionales, contribuyendo al cuidado del medio ambiente.
- Incluye asiento especial para niños. Alta durabilidad, higiene, comodidad y estética que complementa el sanitario
- Espejo de agua: 16 x 14 cm. Mantiene la higiene de la superficie interna del sanitario por tener un alto nivel de agua.
- Tipo de accionamiento con Botón push brinda comodidad de uso y diseño clásico.
- Requiere tubería de 4" para la descarga de inodoro
- Contamos con stock completo de repuestos.

CUIDADOS Y LIMPIEZA

- Se recomienda el uso de agua y jabón suave para el mantenimiento regular del producto. Evitar elementos abrasivos, ácidos o disolventes.
- Puede encontrar consejos y tips en Baño OK, mantenimiento fácil para tu equipo de baño.

GARANTÍA

BRIGGS garantiza que sus productos están libres de defectos de fabricación, a partir de la fecha de compra del producto, conforme a los períodos adjuntos:

- Cerámica Sanitaria: De por vida en funcionamiento y acabado de la cerámica sanitaria.
- Repuestos de cerámica sanitaria: componentes de cerámica sanitaria que conforman un inodoro o un lavamanos, adquiridos por partes, tienen garantía de por vida.
- Herraje y Asiento plástico: Dos (2) años.

SERVICIO AL CLIENTE

1-800-783337

CUSTOMER SERVICE



¿QUÉ INCLUYE?



ASIENTO NEW KINDER
COD. SP0011741301BO



HERRAJE DUAL FLUSH TWO PIECE
COD. SP0037770001BO



BOTÓN DUAL FLUSH REDONDO
COD. SP0037760001BO



SET DE ANCLAJE TAZA PISO
COD. SP003011000100