

# NIZA PLUS MONOMANDO PARA COCINA ESTÁNDAR

COD. SG0063243061BO

MEDIDAS:  
21.2 x 9.6 x 33.5 cm

Elegante, actual y espléndida que brinda diseño vanguardista para tu ambiente de baño.



## COLORES

Cromo

Cero defectos estéticos

306

## CARACTERÍSTICAS

- Material: Latón
- Aireador: Neoperl – marca líder en el mercado
- Cartucho: Cerámico de 25 mm SEDAL de cierre hermético (monomando) – marca líder
- Presión de agua recomendada:  
20 psi (140 kPa) a 125 psi (860 kPa)
- Consumo de Agua:  
8.3 litros por minuto / 2.2 gpm a 60 psi
- Vida útil del cartucho:  
500.000 ciclos

## CUMPLE CON NORMA

- Cumple con norma NTE - INEN 3123 basada en la norma ASME 112.18.1 - 2012
- Nuestras mangueras cumplen con norma NTE - INEN 994 y cuentan con certificación cUPC

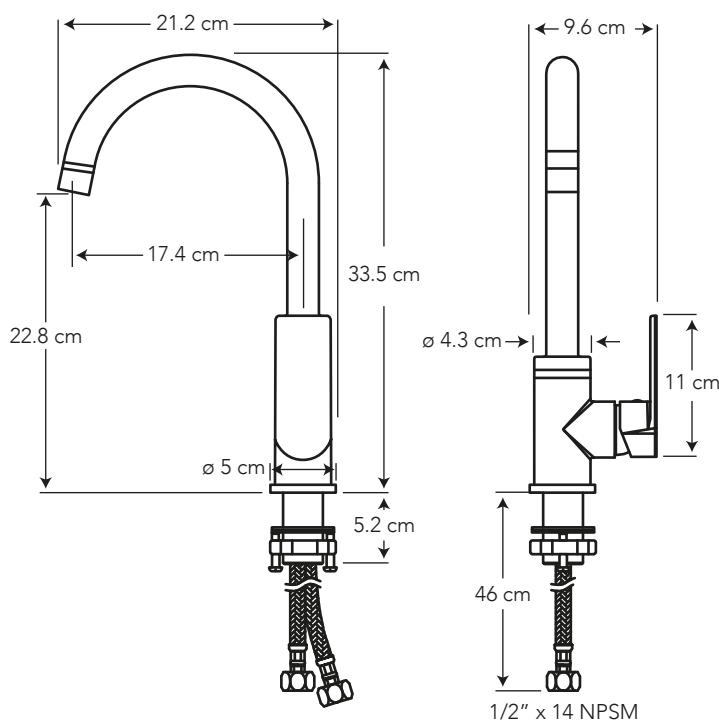

## ESPECIFICACIONES

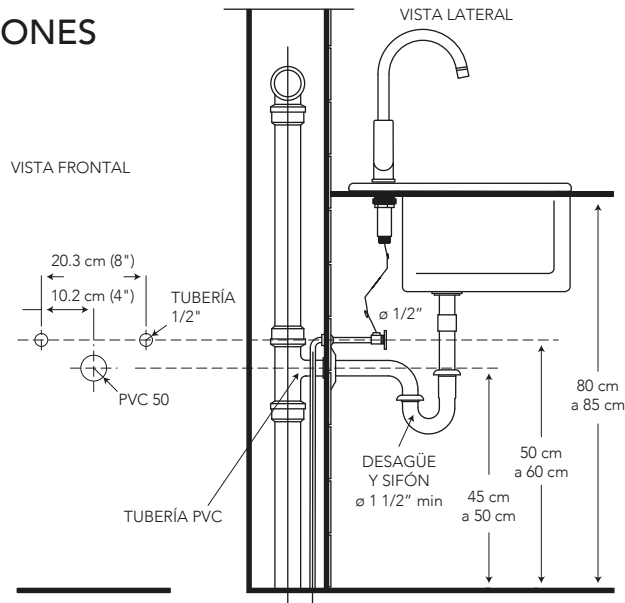

## ¿QUÉ INCLUYE?



2 MANGUERAS MONOMANDO 16"  
COD. SG0062890001BO

## BENEFICIOS

- Mayor durabilidad al estar fabricado en latón, debido a que cuenta con una aleación de cobre más zinc.
- Un chorro de agua espumante brinda relajación al usuario.
- Manilla monomando hace más eficiencia la mezcla de agua.
- Compatibilidad de componentes nos permite asegurar el stock de repuestos.
- Diseño moderno aporta sobriedad y alta estética a su cocina. La dimensión del pico en el fregadero es comfortable para su uso y tiene giro de 180°.
- Producto sometido a estrictas pruebas de salinidad realizadas en nuestros laboratorios garantizando que el producto no se oxide en un ambiente húmedo.
- Grifería probada a 500 psi por un minuto para garantizar la calidad del producto en situaciones de golpes puntuales de aumento brusco de la presión de agua.
- No es tóxico gracias a su bajo contenido de plomo requerido por norma, garantizando que el agua es apta para el consumo.

## CUIDADOS Y LIMPIEZA

- Se recomienda el uso de agua y jabón suave para el mantenimiento regular del producto. Evitar elementos abrasivos, ácidos o disolventes.
- Puede encontrar consejos y tips en Baño OK, mantenimiento fácil para tu equipo de baño.

## GARANTÍA

BRIGGS garantiza que sus productos están libres de defectos de fabricación, a partir de la fecha de compra del producto, conforme a los períodos adjuntos:

- Grifería y Broncería: De por vida para el cuerpo principal y acabado en cromo (306). En todos los otros acabados que no sean cromo, cinco (5) años.
- Repuestos de Grifería y Broncería: Dos (2) años. Son las partes internas/externas de la grifería, que están expuestas al desgaste natural por el uso y se adquieren a manera de reposición, para mantenimiento preventivo y/o sustitución de las partes. Por ejemplo: cartuchos, aireadores, manillas, empaques, picos de cocina, duchadores de mano, mangueras, kits de instalación (tuercas, tornillos, arandelas, etc), conectores universales, entre otros.



SERVICIO AL CLIENTE

**1-800-783337**

CUSTOMER SERVICE